

N型アイアンクロー

IRON CLAW S-N

3点式解体用掴み機(強化型)

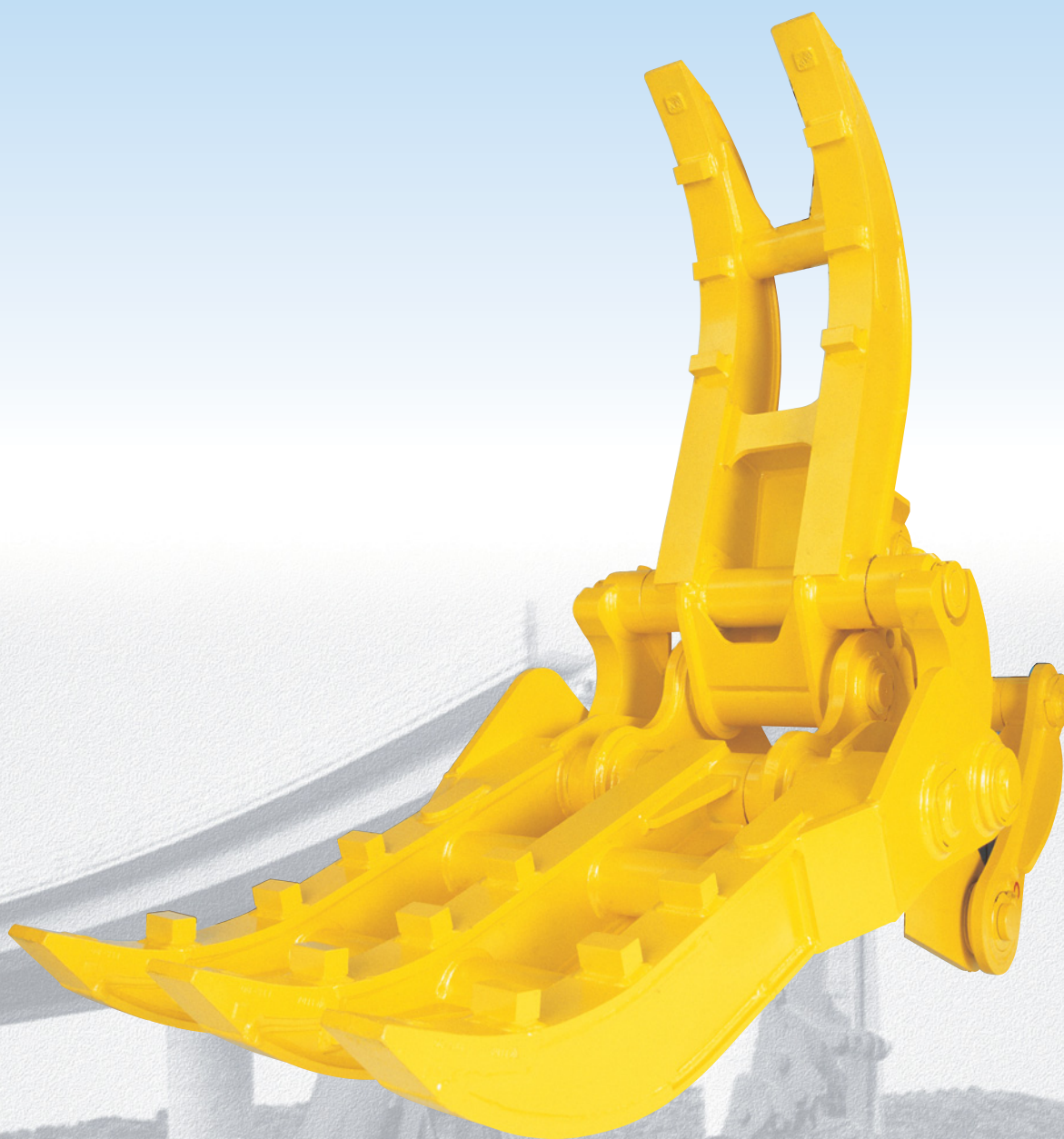

人気を支える“掴み・離さぬ” 確かな機能

このN型アイアンクローは飯田鉄工のロングセラー機です。様々な現場で、あらゆるモノを、確実に、そしてパワフルに掴んできました。

常に現場に立ち、現場からの発想を確実な機能として備え、最高の開口幅、大きなパワーは幅広い現場作業で高い安全性と高稼働を実現してきました。



現場作業中のS-N

POINT

摩耗を考慮した爪先

より長く使えるよう、摩耗を考慮した形状になっております。

強靱な爪

N型の特徴でもあるBOX型フレームを採用。耐久力も抜群。

シリアル・ナンバーによる安心のアフターフォロー

シリアルナンバーを本体のロッド部に溶接。ハードな作業でも外れません。修理や改造の履歴もシリアルナンバーで記録を残し管理しています。

Wリンク機構

飯田鉄工式Wリンク機構により、モノを均一の力で押さえ、しっかりと掴むだけでなく、優れた安全性と高能率を発揮。
※S-250Nはダブルリンクではなく、シングルリンクとなります。

取り付けも簡単・スムーズ

エキセンボス採用により取り付けが簡単。エキセンボスを回転させ、アームボスに穴を合わせてピンを挿入すればOK。



エキセンボス

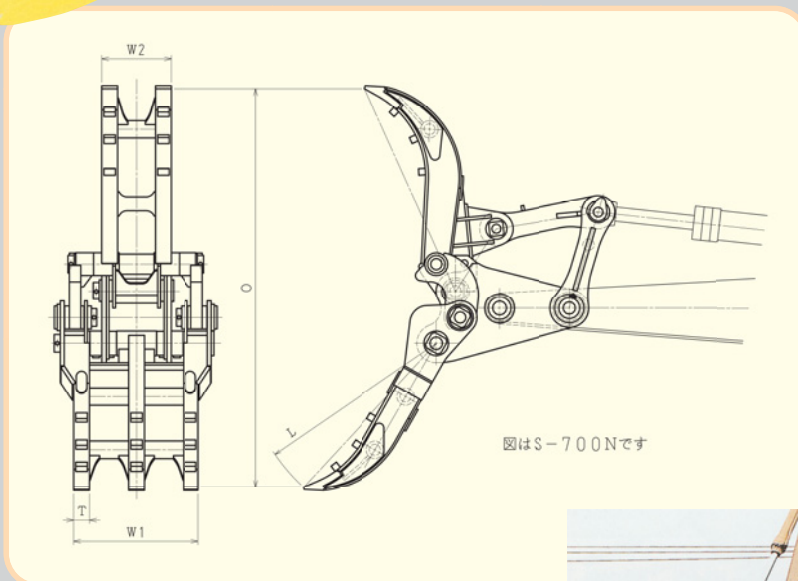

SPEC

型式	S-250N	S-500N	S-700N	S-1000N	S-1200N
台車重量 ton	6~8	10~18	15~21	22~25	30~35
質量 kg	340	800	1,210	1,350	1,850
W1 掴幅 mm	493	602	714	806	815
W2 掴幅 mm	269	330	395	450	459
T 爪幅 mm	65	75	90	90	100
L フォーク長 mm	900	1,020	1,120	1,190	1,230
O 最大開口幅 mm	1,880	2,100	2,300	2,350	2,450

※仕様・デザイン等は予告なく変更することがあります。

※質量は取付台車に応じて、多少の増減があります。

※アーム補強をお奨めします。

